

TYP / TYPE: R094
TRIEDA / CLASS: A50-X
SÉRIA / SERIE: 0264716R0945I
DÁTUM VÝROBY / DATE OF MANUFACTURING: 26.1.2016

TYPOVÝ LIST / REGISTRATION CERTIFICATE

Homologovaným podľa EHS 55
Approval granted by EHS 55

ZARUKA

Výrobca poskytuje záruku dva roky na spájacie zariadenie, pokiaľ bola montáž vykonaná podľa priloženého návodu na montáž s použitím len originálnych dielov a zariadenie bolo používané len na účel, pre ktorý je určené v súlade s podmienkami používania.

GUARANTEE

The manufacturer provides a guarantee two years for a towbar if assembling has been done according to enclosed fitting instructions with using only originals parts and that device has been used only purposes which is designed for and that it is used according to use conditions.

GALIA SLOVAKIA s.r.o.
032 13 VLACHY 142
ICO: 35 176 023
IČ DPH: SK207129086

Výrobca / The manufacturer

Kód: R0945I

Rok výroby: 06-

Galia®

GALIA SLOVAKIA s.r.o.

00 421 44 55 93 434

032 13 Vlachy 142

00 421 44 55 93 204

SLOVAKIA

00 421 44 55 99 538

galia@galia.sk

www.galia.sk

ISO 50 MECHANICKÉ SPÁJACIE ZARIADENIE

pre vozidlo / for vehicle :

LAND ROVER FREELANDER

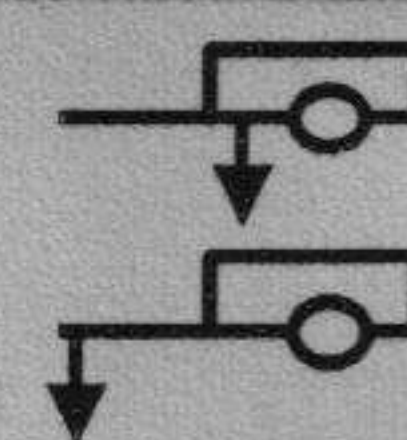

C = 2300 kg

S = 145 kg

D = 11,86 kN

55R-01 0220 00

POKYNY PRE UŽIVATEĽA

- Pri použití ťažného zariadenia sa riadte platným zákonom pre daný štát.
- Celková hmotnosť prípojného vozidla nesmie prekročiť hodnotu určenú výrobcom vozidla.
- Po ubehnutí 1000 km s príviesom skontrolujte dotiahnutie skrutkových spojov.
- Spojovaci guľu je potrebné udržiavať čistú a masťnú.
- Priemer guľe pri opotrebení nesmie byť menší ako 49 mm

USER'S INSTRUCTIONS

- Whilst using a coupling device abide by the valid a law for a particular country.
- Complete trailer weight must not overreach predetermined value the car maker.
- Its recommended to retighten all fixing bolts and nuts after a coupling device has been in use approximately 1000 km.
- Keep ball hitch clean and grease them.
- Used diameter ball must not overreach value lower how 49 mm.

POTVRDENIE MONTÁŽE CONFIRMATION OF ASSEMBLING

Dátum

Date

Evidenčné číslo

vozidla:

Car number

plate:

Meno a podpis :

Name and

signature:

M10x30 - 4ks
 M10x40 - 2ks
 M14x100 - 2ks
 M12x70 - 2ks (A)
 M12x90 - 2ks (I)
 M12x19 - 3ks (C)
 M12x21 - 1ks (C)

M10 - 6ks
 M12 - 4ks (A, I)
 M12 - 2ks (C)

PP10 - 6ks
 PP12 - 2ks (A, I)
 PP12 - 4ks (C)
 PP14 - 2ks

P30x8 - 2ks

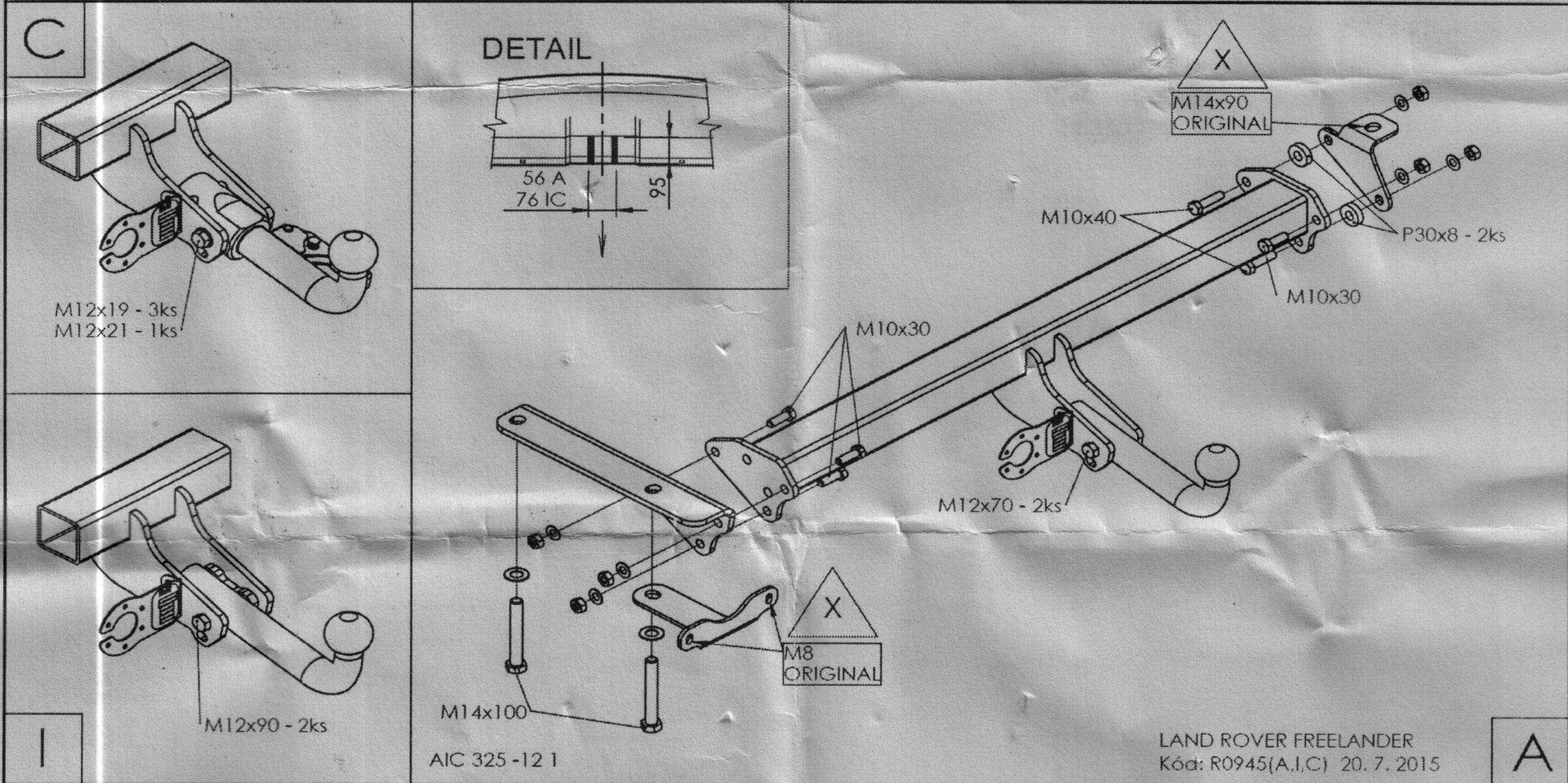

NÁVOD NA MONTÁŽ:

Kód: R0945(A,I,C)

1. Demontujte zadné svetlá a nárazník. Demontujte plastové kryty. 2. V bodoch X uvoľnite 2 matice M8 a skrutku M14x90. 3. Ťažné zariadenie montujte po častiach podľa obrázka. Ťažné zariadenie montujte bez guľe a puzdra C. V bodoch X použite pôvodné matice M8 a skrutku M14x90. Skrutkové spoje utiahnite momentom podľa tabuľky. 4. Elektroinštaláciu zapojte podľa návodu. 5. Skontrolujte správnosť pripojenia elektroinštalácie. 6. Vyrežte vybranie v spodnej časti nárazníka – DETAIL. 7. Prevedte spätnú montáž ďalších demontovaných častí. 8. Namontujte nárazník a svetlá. 9. Namontujte spojovaciu guľu. Dotiahnite skrutkové spoje spojovacej guľe (držáka spojovacej guľe) momentom podľa tabuľky.

FITTING INSTRUCTIONS

1. Remove the rear lights and bumper. Remove the plastic cover. 2. The points X loosen nuts M10 2 pcs and bolt M14x90. 3. Install the tow-bar in parts as shown in the picture. Install the tow-bar without towball and case C. The points X, use the original nuts M8 and bolt M14x90. Torque all the screw connections as shown in the table. 4. Connect the electrical installation as described in the instructions for use. 5. Make sure the electrical installation is properly connected. 6. Cut recess in the bumper soffit - DETAIL. Cut recess in the AL shield. 7. Reassemble any removed parts. 8. Install the bumper and lights. 9. Fit the linkage ball. Make sure the screws of the linkage ball (holder of the linkage ball) are tightened to the torque shown in the table.

DÔLEŽITÉ UPOZORNENIA:

- V miestach stykových plôch sa musí odstrániť pružná ochrana karosérie vozidla.
- Vŕtané otvory treba ošetriť antikoróznou hmotou.
- Použite len dodaný spojovací materiál v predpísanej triede kvality.
- Elektrické zariadenie sa namontuje podľa podmienok prevádzky cestných vozidiel na pozemných komunikáciách.
- Údaj S o maximálnom zvislom zaťažení na guľu je uvedený na výrobnom štítku ťažného zariadenia.
- Na ťažnom zariadení nie je možné nič upravovať ani meniť.
- Pred ukončením montáže je nutné prekontrolovať všetky spoje podľa tabuľky ťahovacích momentov!
- V prípade akýchkoľvek nejasností je nutné obrátiť sa na výrobcu ťažného zariadenia.
- Výrobca nenesie zodpovednosť za škody spôsobené nesprávnym použitím výrobku.

IMPORTANT ATTENTIONS:

- Remove insulating material on a car body in grips and joints of a coupling device with a car body.
- Put the anticorrosive substance on the drilled holes.
- Use supplied mechanical strength jointing material.
- Wiring of a coupling device must be up to a standard and car maker requirements.
- Statement S about the maximum vertical ball duntake is printed on the tow bar label.
- On the tow bar is no modification possible
- Check all the joints, look in the table of the spining moments, before finishing the montage!
- Contact the tow bar marker with any questions.
- The manufacturer is not responsible for the damages caused by wrong using on the product.

Tabuľka ťahovacích momentov skrutkových spojov pevnosti 8.8 / Table of specified torque and hardenss settings 8.8
 M6 - 9,5Nm, M8 - 23Nm, M10 - 46Nm, M10x1,25 - 49Nm, M12 - 79Nm, M12x1,25 - 87Nm, M12x1,5 - 83Nm, M14 - 125Nm, M16 - 195Nm